

**GN<sup>d</sup>**

Desarrollos  
Inmobiliarios

Fideicomiso Las Victorias



Proyecto : Fideicomiso Las Victorias  
Ubicación : Av. Las Victorias , entre Calle Carmen de Patagones & Quilmes  
Profesional : Arquitecto Pablo González

**FIDEICOMISO LAS VICTORIAS**

gmdesarrollos.com.ar

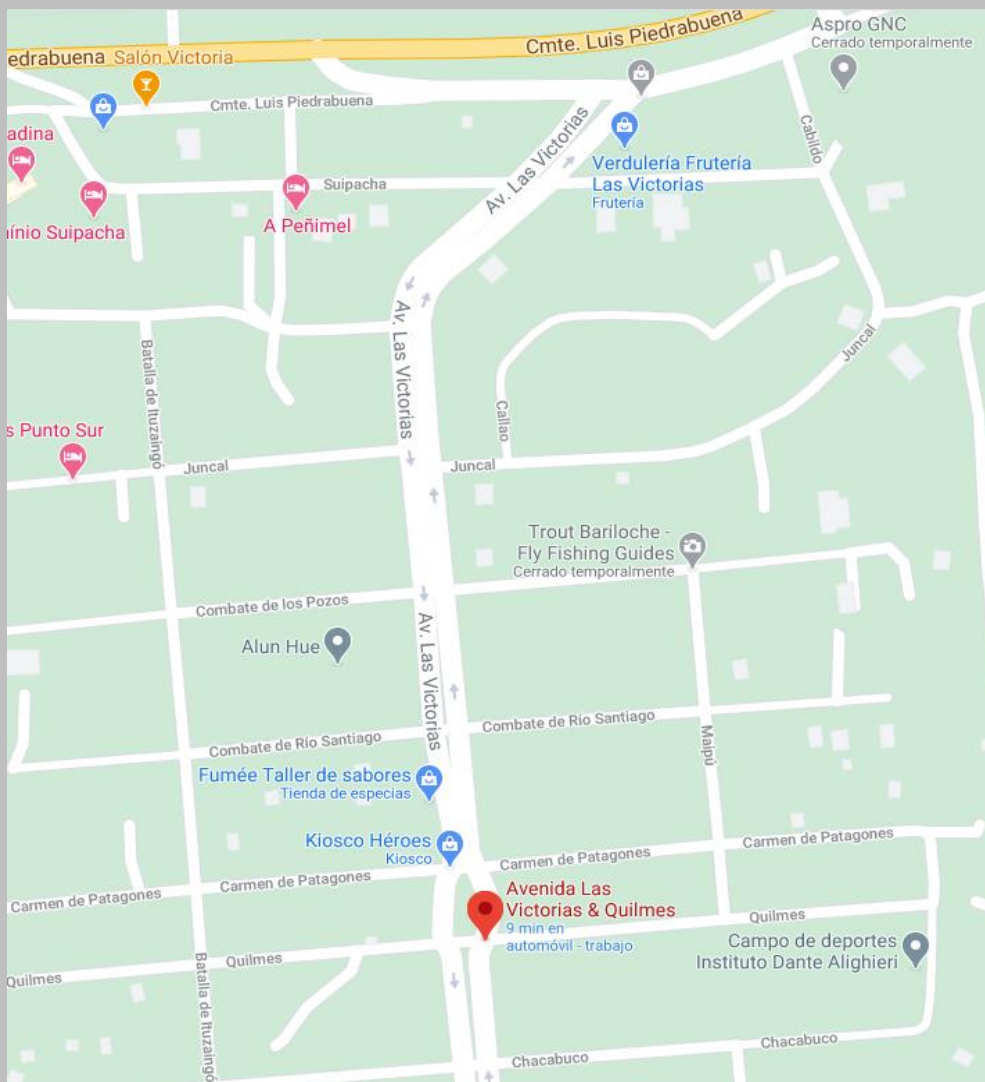

Este emprendimiento esta ubicado sobre la avenida Las Victorias entre calle Quilmes y Carmen de Patagones  
Ideal para aquellos que buscan algo para vivir entre la seguridad de un departamento y el acceso dinámico de la vivienda  
que ofrece una casa .

Proyecto : Fideicomiso Las Victorias

Ubicación : Av. Las Victorias , entre Calle Carmen de Patagones & Quilmes

Profesional : Arquitecto Pablo González

**FIDEICOMISO LAS VICTORIAS**

gmdesarrollos.com.ar

## Planta Baja



## Planta Alta



Ofrece departamentos de uno , dos y tres ambientes.



Posee un SUM , apto para el uso de los propietarios con capacidad para 14 personas con parrilla y dos baños , administrado por el consorcio.

Proyecto : Fideicomiso Las Victorias

Ubicación : Av. Las Victorias , entre Calle Carmen de Patagones & Quilmes

Profesional : Arquitecto Pablo González

**FIDEICOMISO LAS VICTORIAS**

gmdesarrollos.com.ar

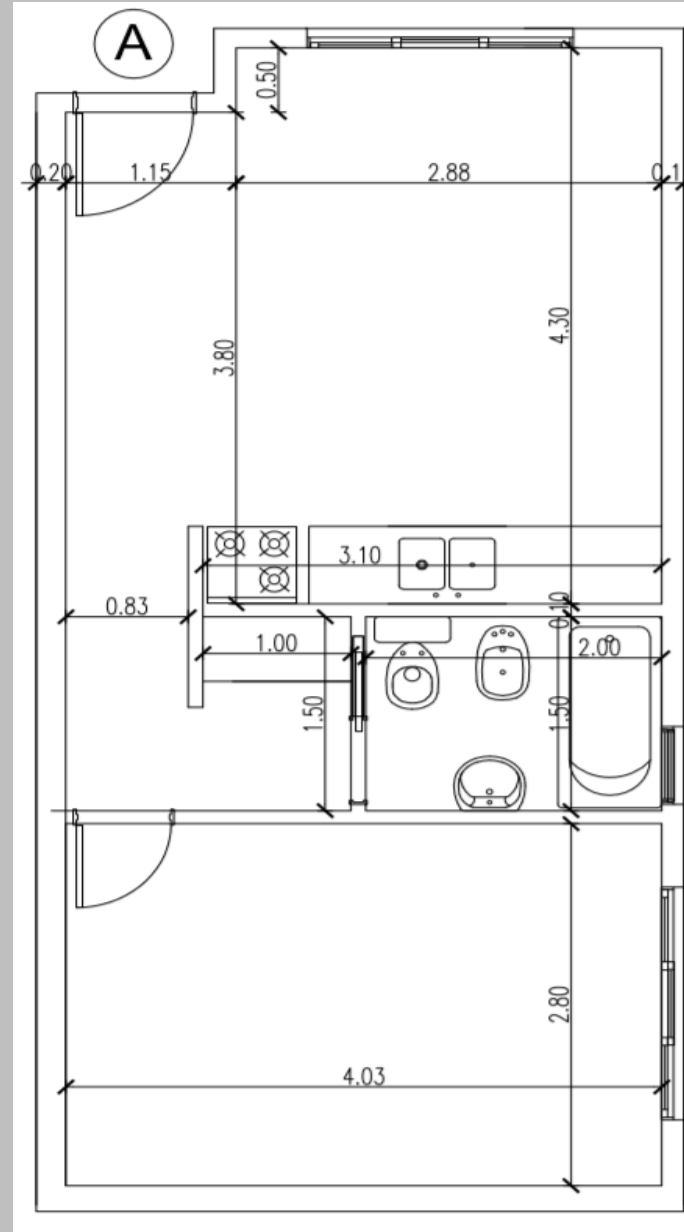

Planta Baja  
Unidad A  
Superficie Total :39,00 m<sup>2</sup>

Estar / Comedor : 20.30 m<sup>2</sup>  
Dormitorio : 11.40 m<sup>2</sup>  
Baño: 3.00 m<sup>2</sup>

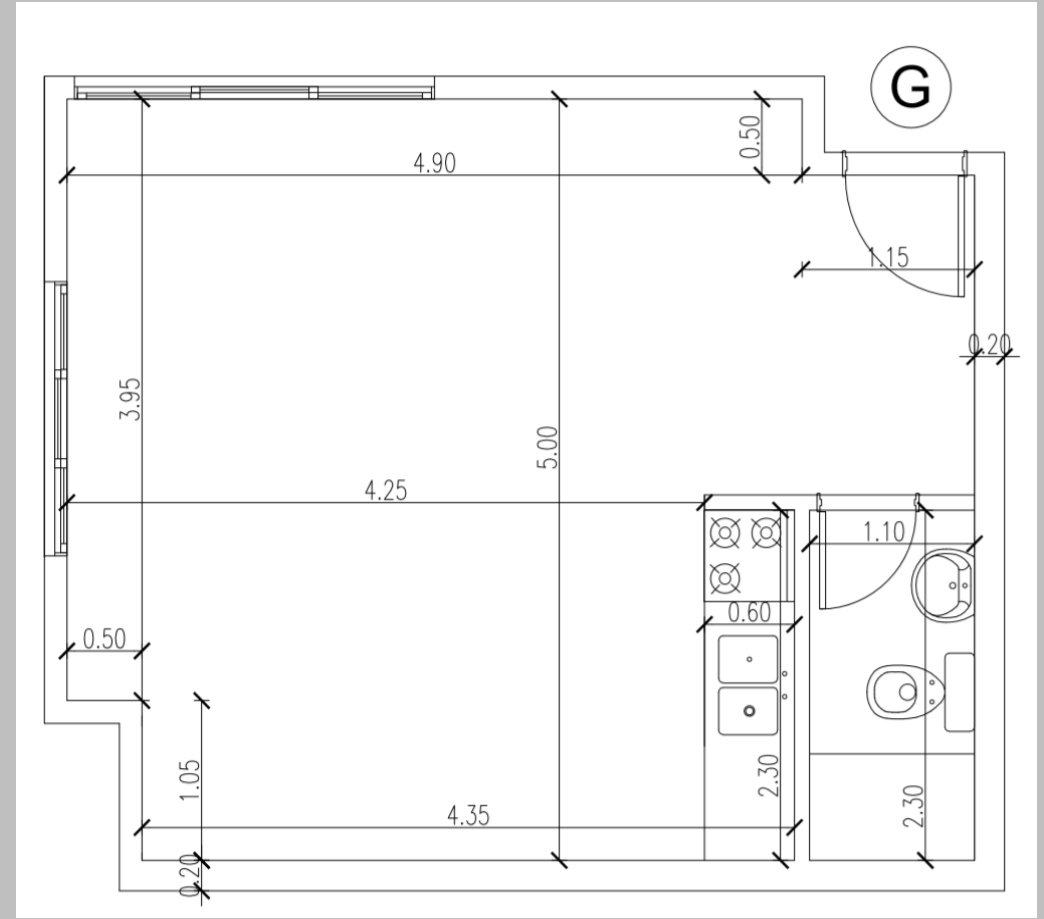

Planta Baja  
Unidad G  
Superficie Total :30,00 m<sup>2</sup>

Ambiente Único :27,00 m<sup>2</sup>  
Baño : 3,00 m<sup>2</sup>

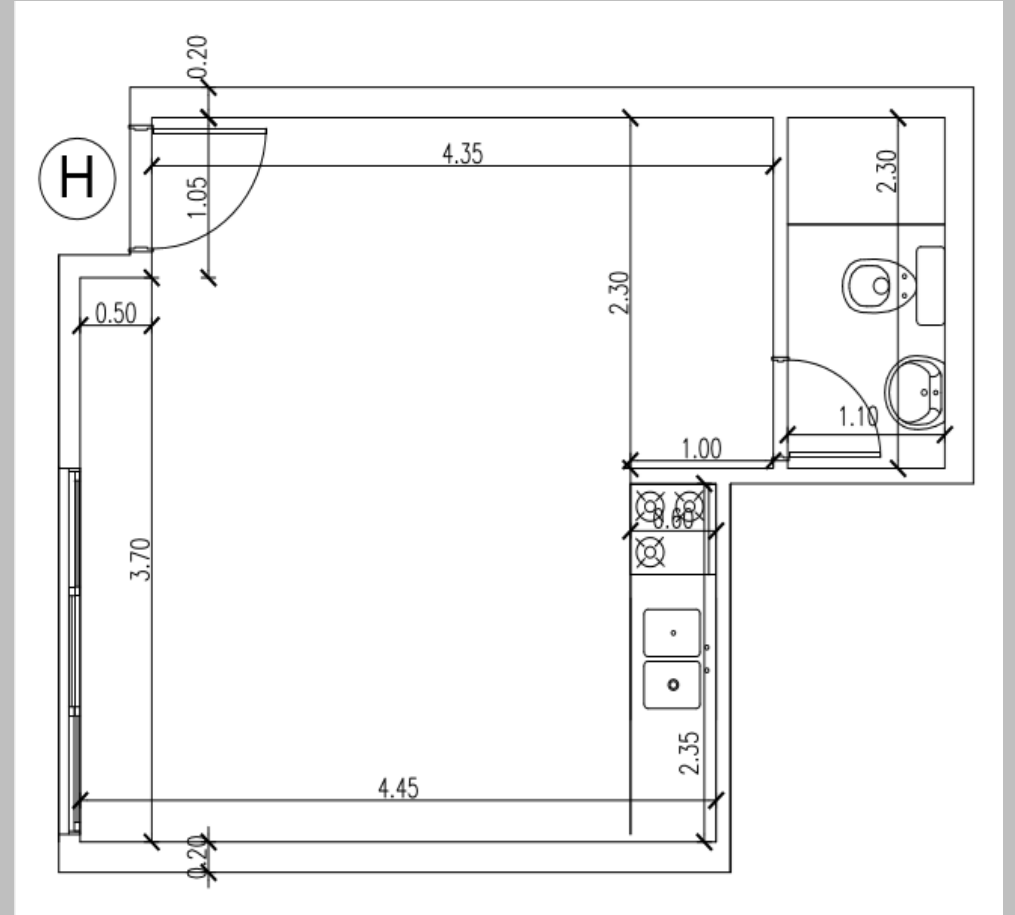

Planta Baja  
Unidad H  
Superficie Total :27,00 m<sup>2</sup>

Ambiente Único : 23,55 m<sup>2</sup>  
Baño : 3,45 m<sup>2</sup>



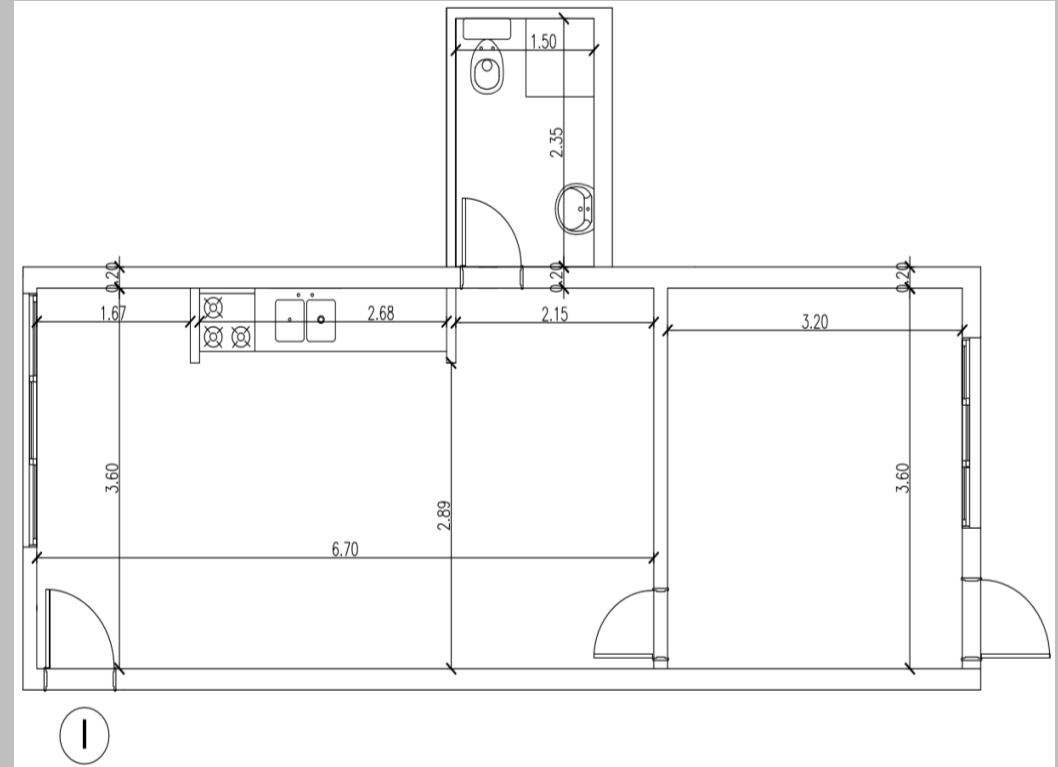

Planta Baja  
Unidad I  
Superficie Total :44,00 m<sup>2</sup>

Estar / Comedor :24,40 m<sup>2</sup>  
Dormitorio : 11,55 m<sup>2</sup>  
Baño : 3,55 m<sup>2</sup>  
Cocina : 4,50 m<sup>2</sup>

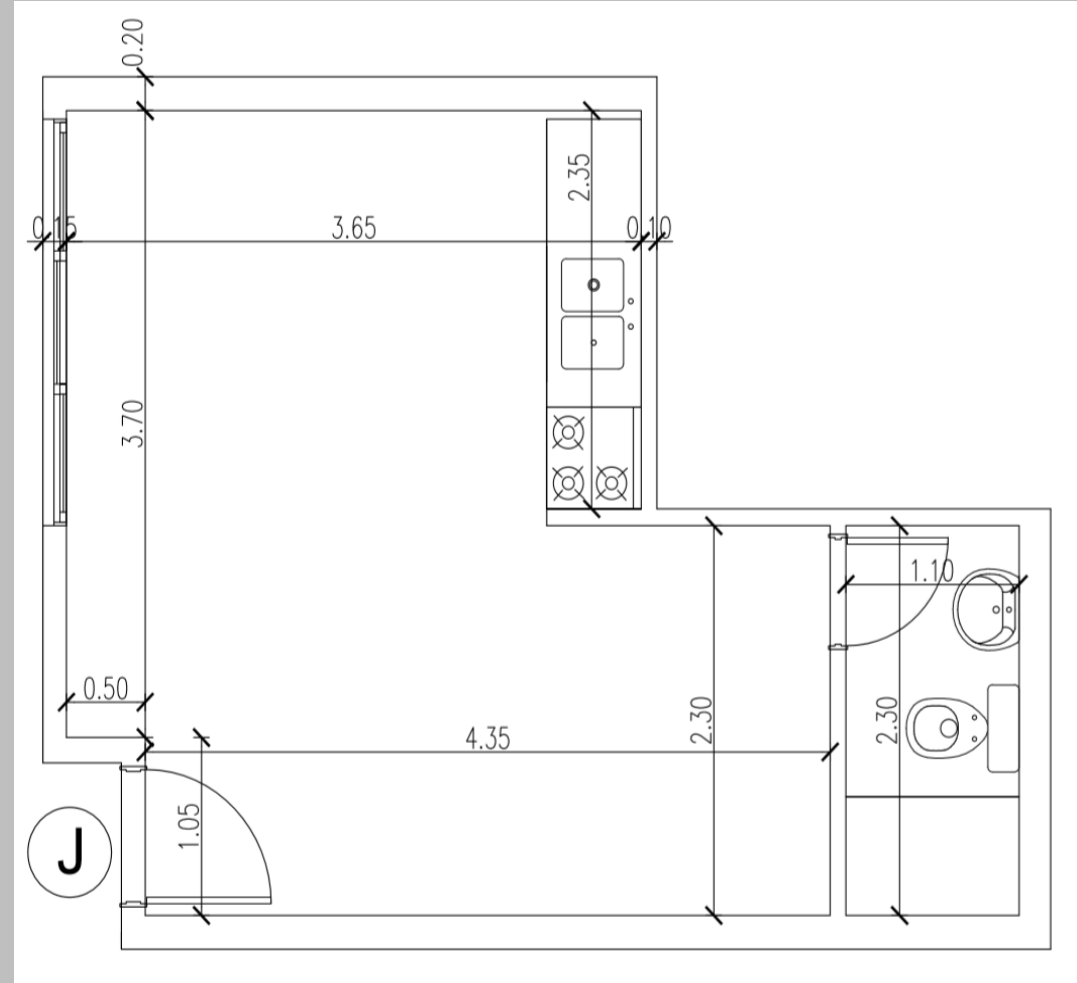

Planta Baja  
Unidad J  
Superficie Total :25,00 m<sup>2</sup>

Ambiente Único : 22,00 m<sup>2</sup>  
Baño : 3,00 m<sup>2</sup>

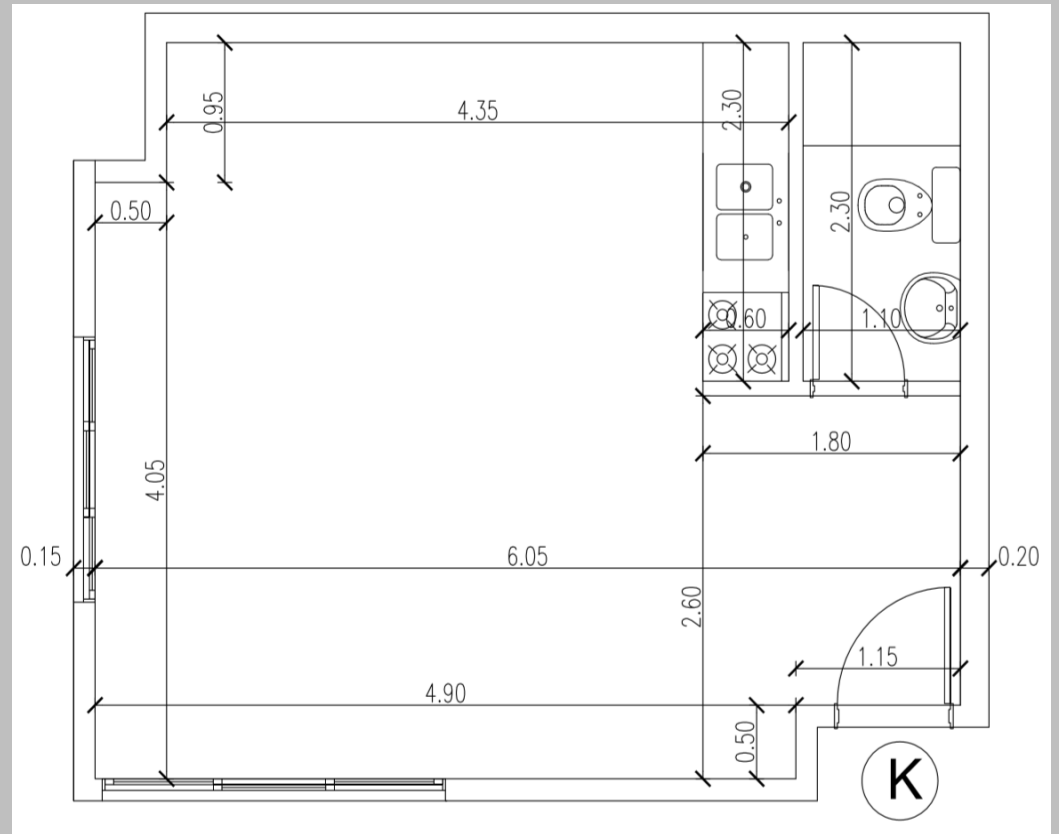

Planta Baja  
Unidad K  
Superficie Total :30,00 m<sup>2</sup>

Ambiente Único : 27,00 m<sup>2</sup>  
Baño : 3,00 m<sup>2</sup>



**Planta Baja**  
**Unidad L**  
**Superficie Total :54,00 m<sup>2</sup>**

Estar / Comedor :25,80 m<sup>2</sup>  
Dormitorio : 11,60 m<sup>2</sup>  
Dormitorio 2 : 8,20 m<sup>2</sup>  
Baño : 3,00 m<sup>2</sup>  
Toilette : 1,20 m<sup>2</sup>  
Cocina : 4,80 m<sup>2</sup>

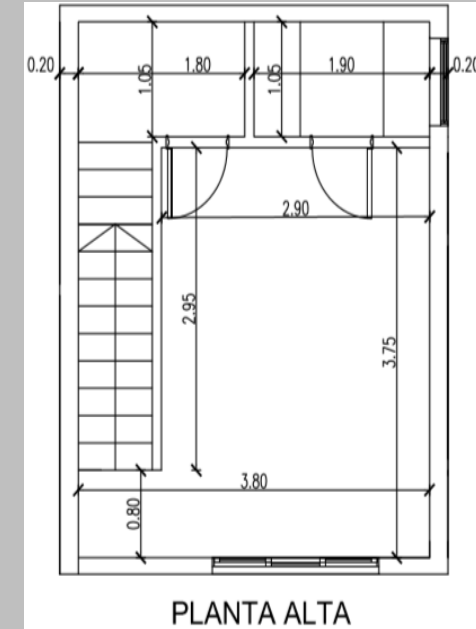
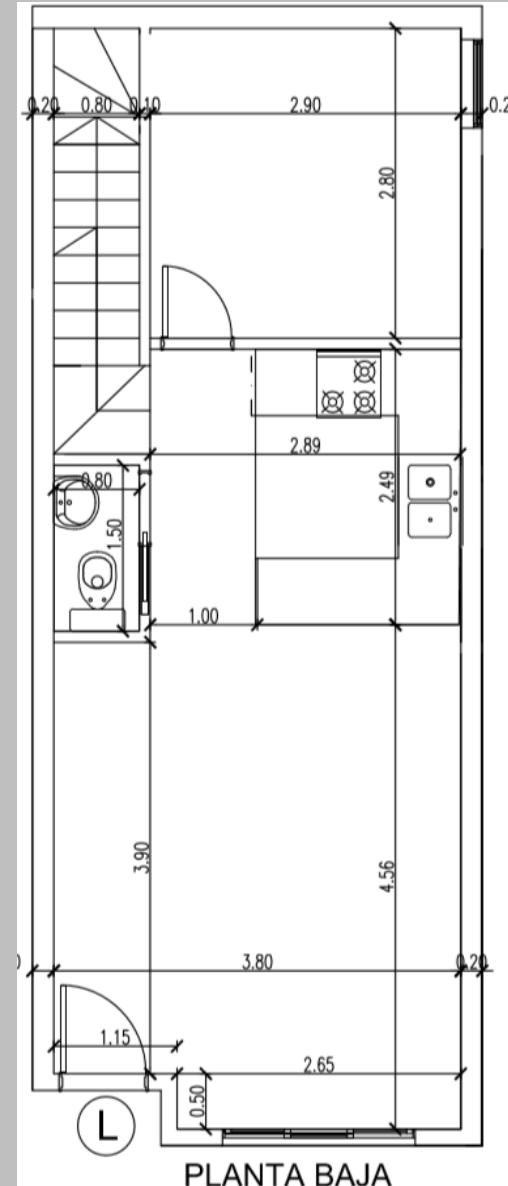

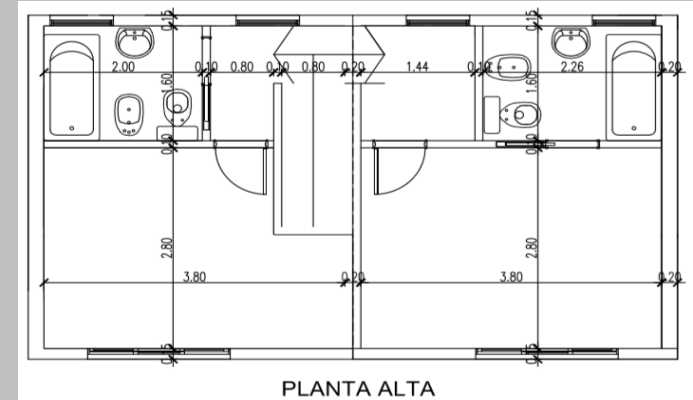
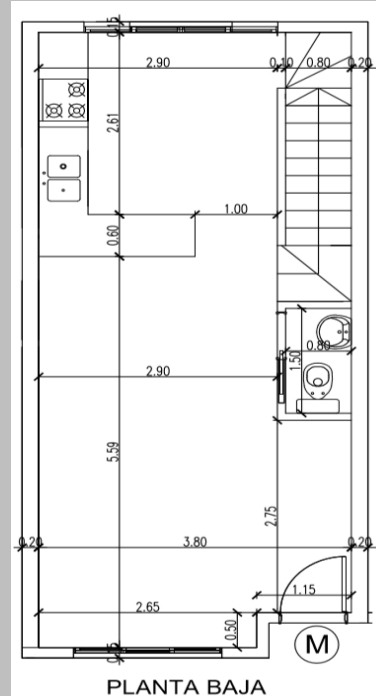

Planta Baja  
Unidad M  
Superficie Total :70,00 m<sup>2</sup>

Estar / Comedor :32,70 m<sup>2</sup>  
Dormitorio : 10,70 m<sup>2</sup>  
Dormitorio 2 : 9,70 m<sup>2</sup>  
Baño : 3,20 m<sup>2</sup>  
Baño 2 : 3,20 m<sup>2</sup>  
Toilette : 1,20 m<sup>2</sup>  
Cocina : 9,30 m<sup>2</sup>

Proyecto : Fideicomiso Las Victorias  
Ubicación : Av. Las Victorias , entre Calle Carmen de Patagones & Quilmes  
Profesional : Arquitecto Pablo González

**FIDEICOMISO LAS VICTORIAS**

gmdesarrollos.com.ar

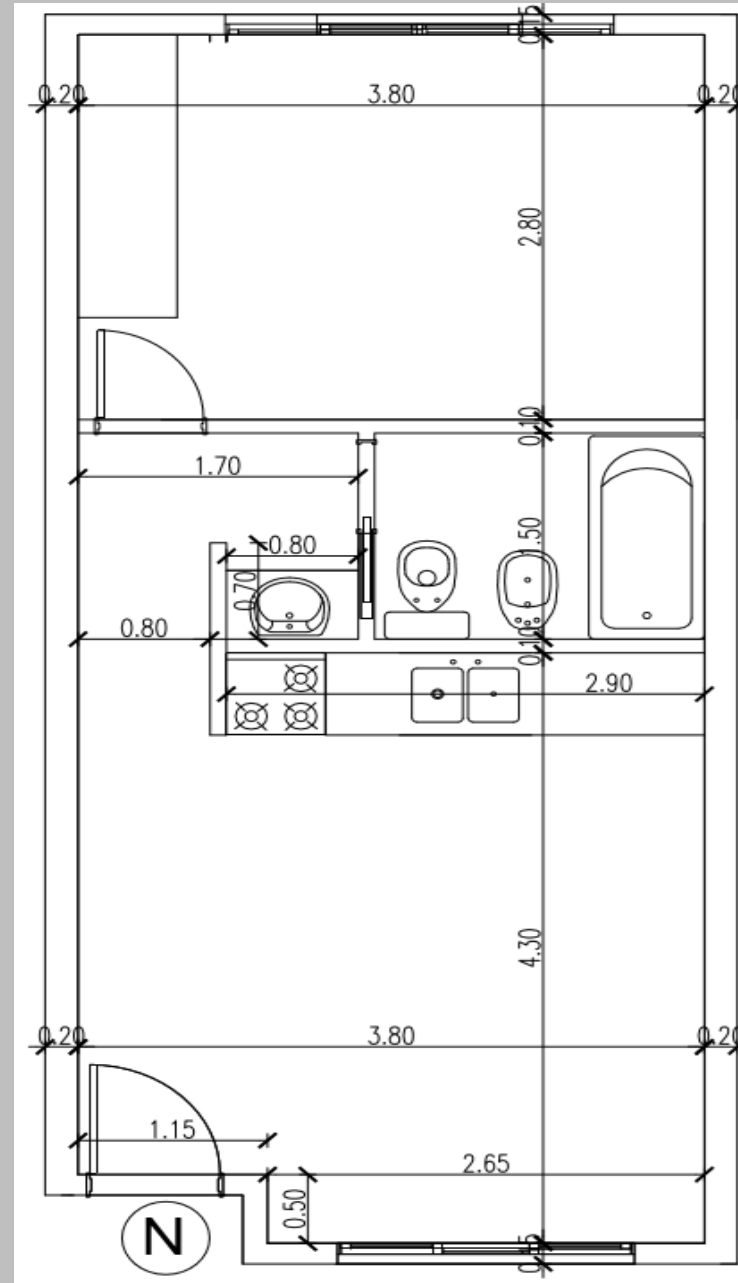

**Planta Baja**  
**Unidad N**  
**Superficie Total :36,00 m<sup>2</sup>**

Estar / Comedor :16,20 m<sup>2</sup>  
Dormitorio : 10,70 m<sup>2</sup>  
Baño : 4,60 m<sup>2</sup>  
Cocina: 4,50 m<sup>2</sup>

Proyecto : Fideicomiso Las Victorias  
Ubicación : Av. Las Victorias , entre Calle Carmen de Patagones & Quilmes  
Profesional : Arquitecto Pablo González

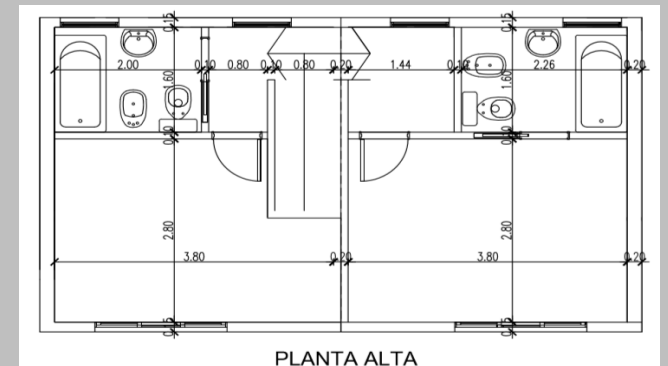
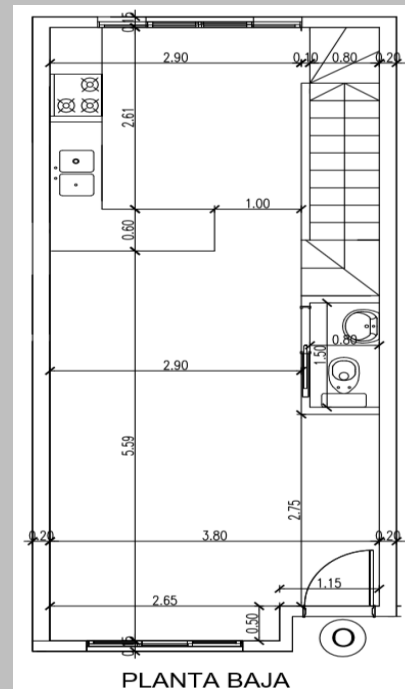

Planta Baja  
Unidad O  
Superficie Total :70,00 m<sup>2</sup>

Estar / Comedor :32,70 m<sup>2</sup>  
Dormitorio : 10,70 m<sup>2</sup>  
Dormitorio 2 : 9,70 m<sup>2</sup>  
Baño : 3,20 m<sup>2</sup>  
Baño 2 : 3,20 m<sup>2</sup>  
Toilette : 1,20 m<sup>2</sup>  
Cocina : 9,30 m<sup>2</sup>

Proyecto : Fideicomiso Las Victorias  
Ubicación : Av. Las Victorias , entre Calle Carmen de Patagones & Quilmes  
Profesional : Arquitecto Pablo González

**FIDEICOMISO LAS VICTORIAS**

gmdesarrollos.com.ar

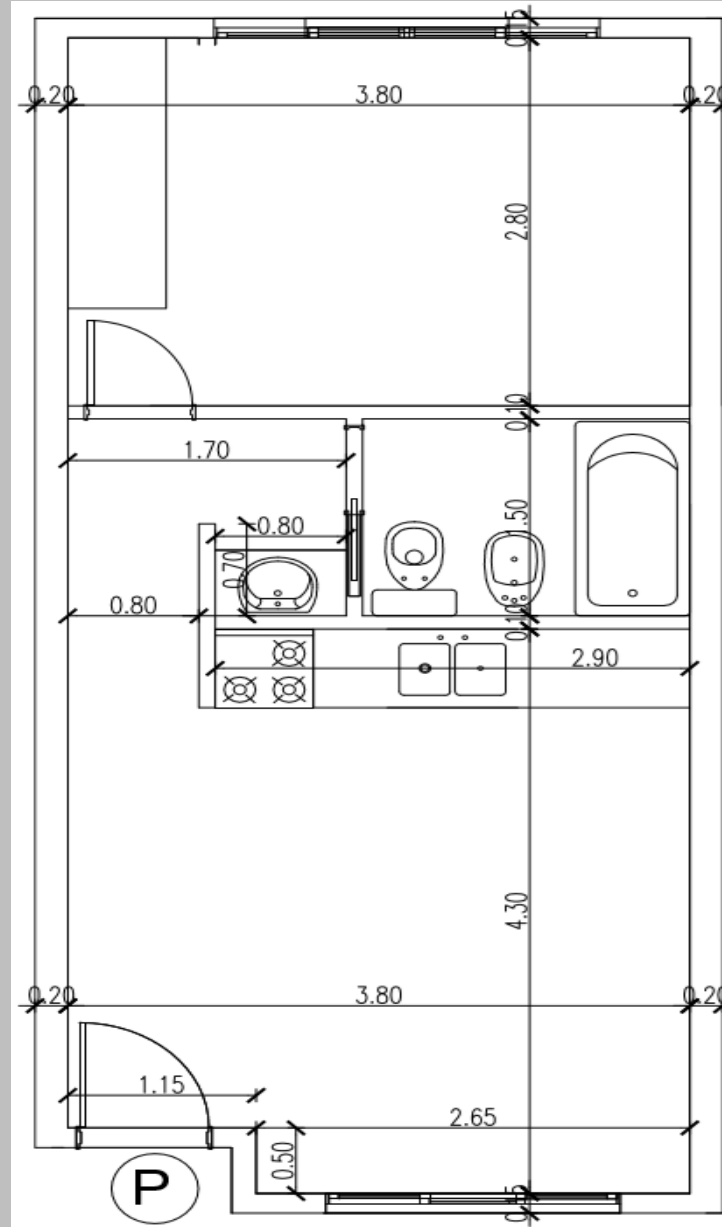

**Planta Baja**  
**Unidad P**  
**Superficie Total :36,00 m<sup>2</sup>**

Estar / Comedor :16,20 m<sup>2</sup>  
Dormitorio : 10,70 m<sup>2</sup>  
Baño : 4,60 m<sup>2</sup>  
Cocina: 4,50 m<sup>2</sup>



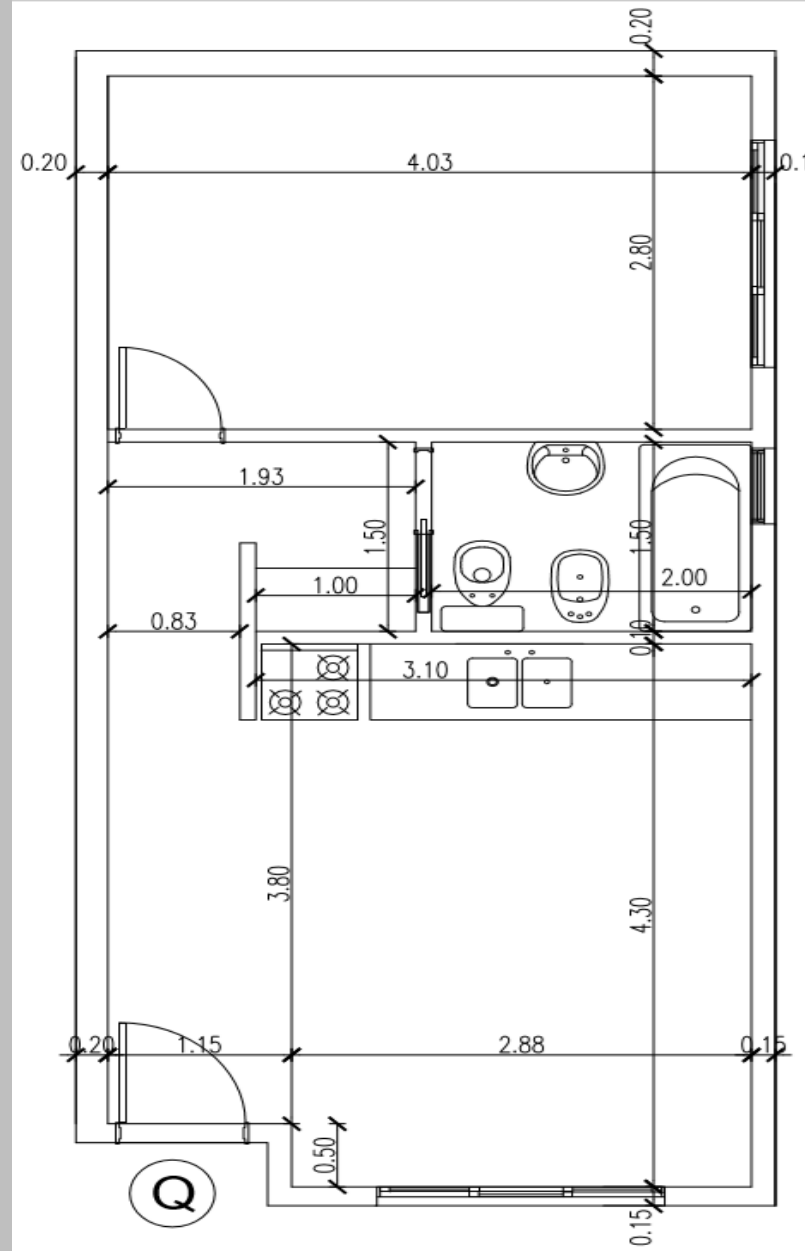

Planta Baja  
Unidad Q  
Superficie Total :39,00 m<sup>2</sup>

Estar / Comedor :20,30 m<sup>2</sup>  
Dormitorio : 11,40 m<sup>2</sup>  
Baño : 3,00 m<sup>2</sup>  
Cocina: 4,30 m<sup>2</sup>

Proyecto : Fideicomiso Las Victorias  
Ubicación : Av. Las Victorias , entre Calle Carmen de Patagones & Quilmes  
Profesional : Arquitecto Pablo González

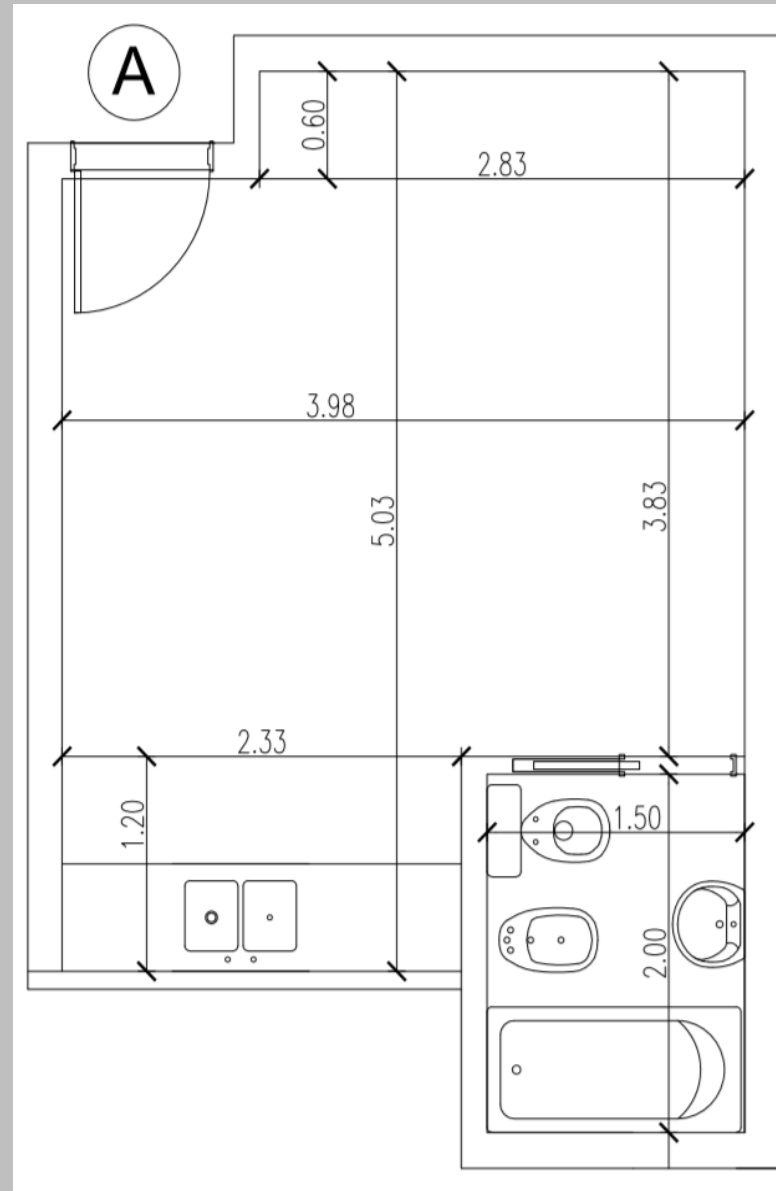

Planta Alta  
Unidad A  
Superficie Total :24,00 m<sup>2</sup>

Ambiente Único : 21,00 m<sup>2</sup>  
Baño : 3,00 m<sup>2</sup>

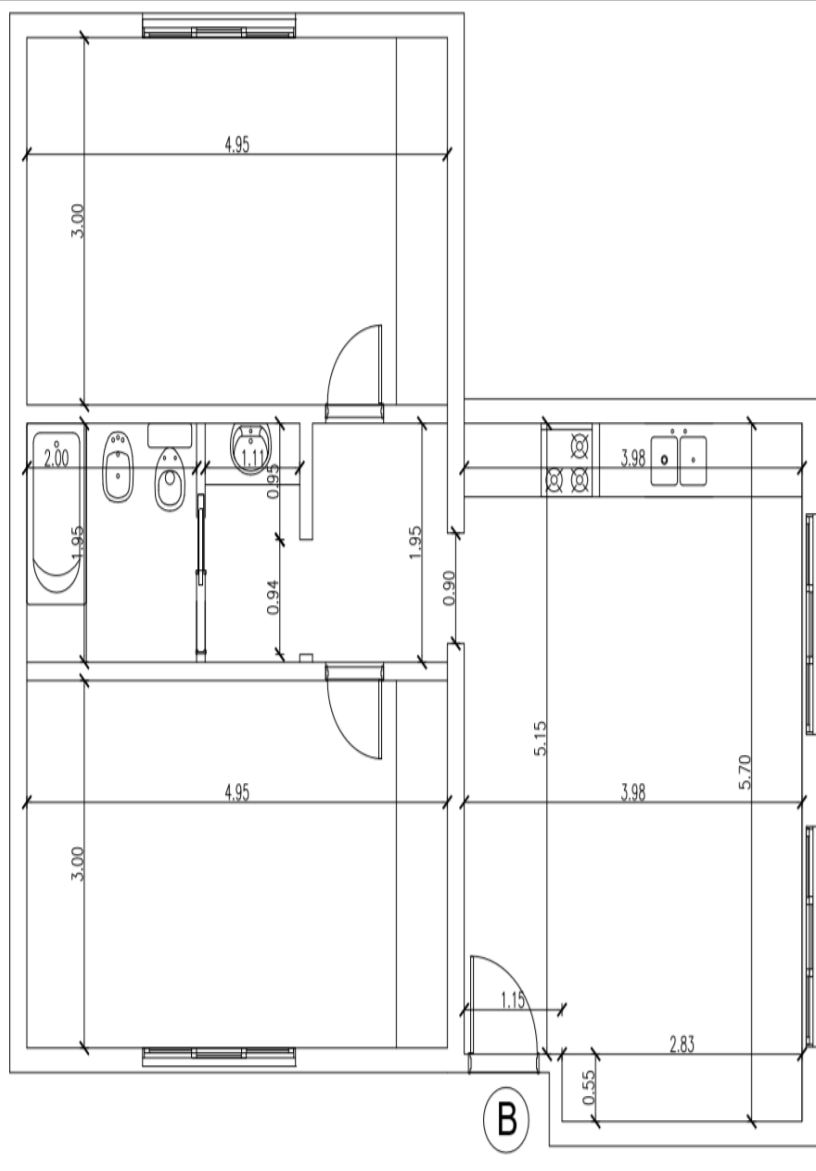

**Planta Alta**  
**Unidad B**  
**Superficie Total : 70,00 m<sup>2</sup>**

Estar / Comedor : 28,40 m<sup>2</sup>  
Dormitorio : 14,90 m<sup>2</sup>  
Dormitorio 2 : 14,90 m<sup>2</sup>  
Baño : 6,20 m<sup>2</sup>  
Cocina : 5,60 m<sup>2</sup>

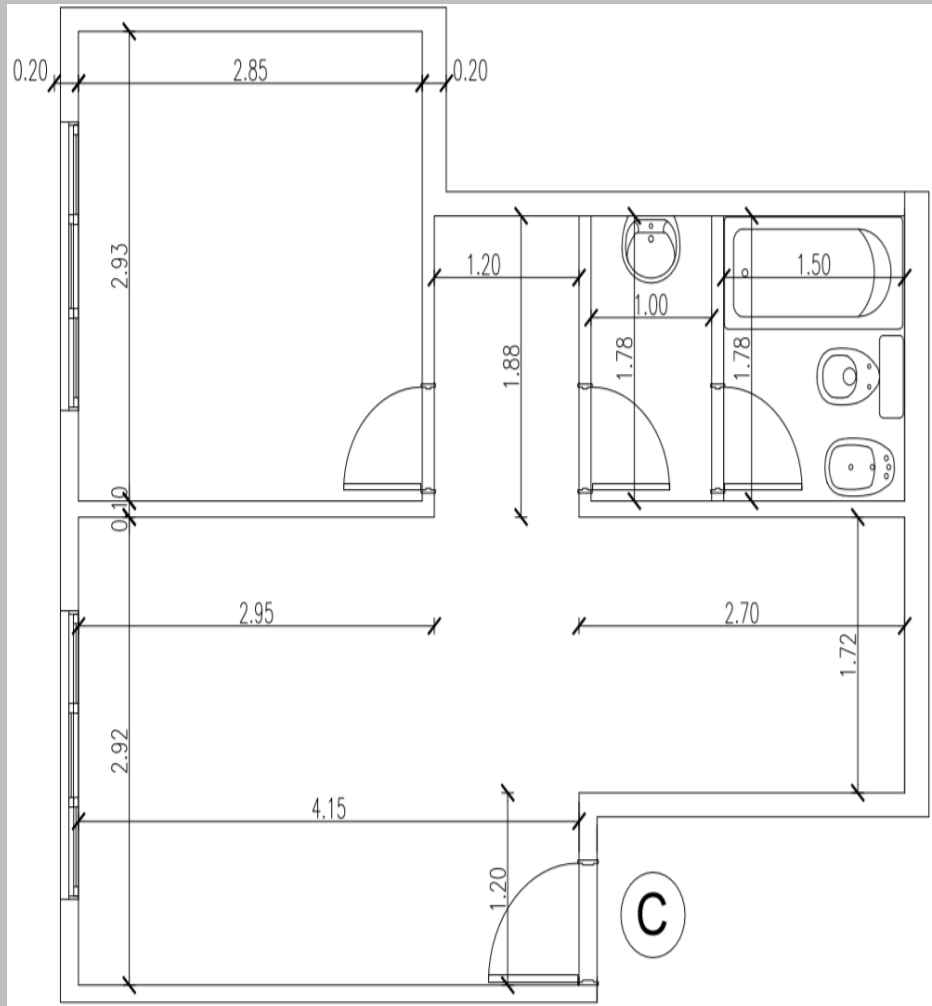

Planta Alta  
Unidad C  
Superficie Total :38,00 m<sup>2</sup>

Estar / Comedor :20,50 m<sup>2</sup>  
Dormitorio : 8,40 m<sup>2</sup>  
Baño : 4,60 m<sup>2</sup>  
Cocina: 4,50 m<sup>2</sup>

Proyecto : Fideicomiso Las Victorias  
Ubicación : Av. Las Victorias , entre Calle Carmen de Patagones & Quilmes  
Profesional : Arquitecto Pablo González

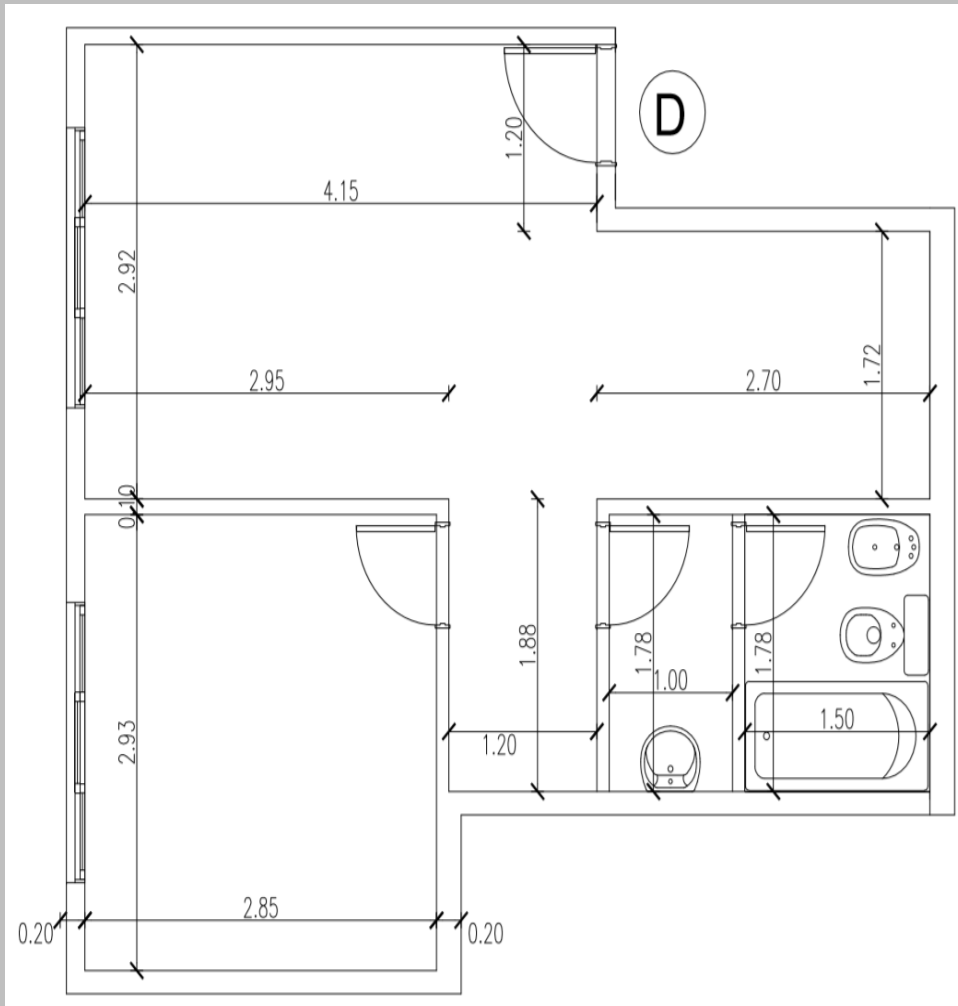

Planta Alta  
Unidad D  
Superficie Total :38,00 m<sup>2</sup>

Estar / Comedor :20,50 m<sup>2</sup>  
Dormitorio : 8,40 m<sup>2</sup>  
Baño : 4,60 m<sup>2</sup>  
Cocina: 4,50 m<sup>2</sup>

Proyecto : Fideicomiso Las Victorias  
Ubicación : Av. Las Victorias , entre Calle Carmen de Patagones & Quilmes  
Profesional : Arquitecto Pablo González

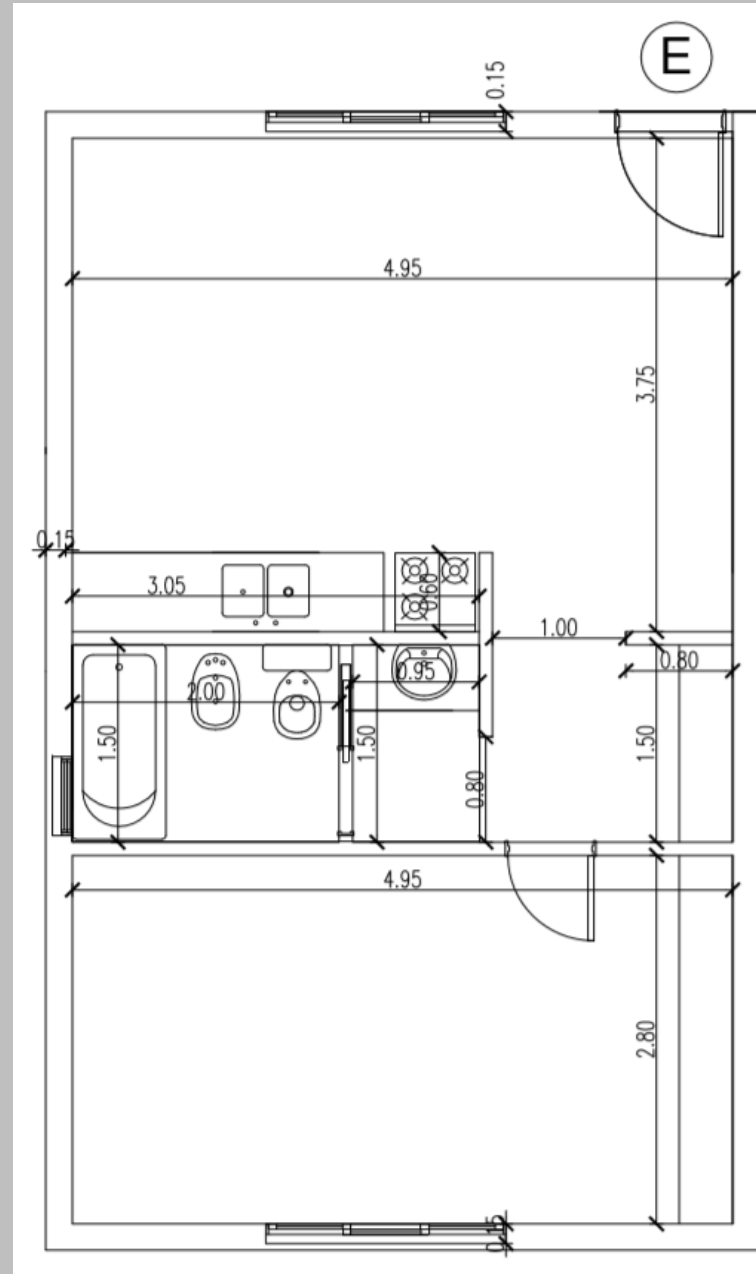

Planta Baja  
Unidad E  
Superficie Total :45,00 m<sup>2</sup>

Estar / Comedor :22,20 m<sup>2</sup>  
Dormitorio : 13,90 m<sup>2</sup>  
Baño : 4,60 m<sup>2</sup>  
Cocina: 4,30 m<sup>2</sup>

Proyecto : Fideicomiso Las Victorias  
Ubicación : Av. Las Victorias , entre Calle Carmen de Patagones & Quilmes  
Profesional : Arquitecto Pablo González

**FIDEICOMISO LAS VICTORIAS**

gmdesarrollos.com.ar

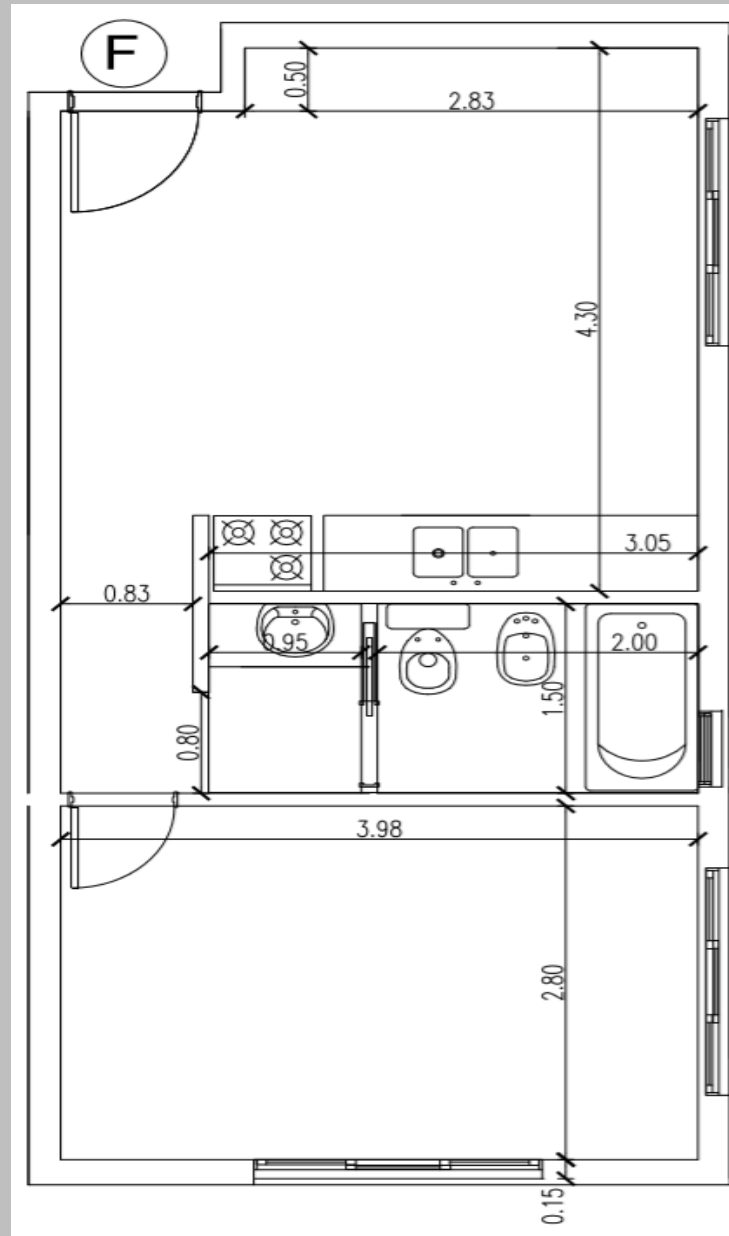

Planta Alta  
Unidad F  
Superficie Total : 39,00 m<sup>2</sup>

Estar / Comedor : 18,90 m<sup>2</sup>  
Dormitorio : 11,20 m<sup>2</sup>  
Baño : 4,60 m<sup>2</sup>  
Cocina : 4,30 m<sup>2</sup>

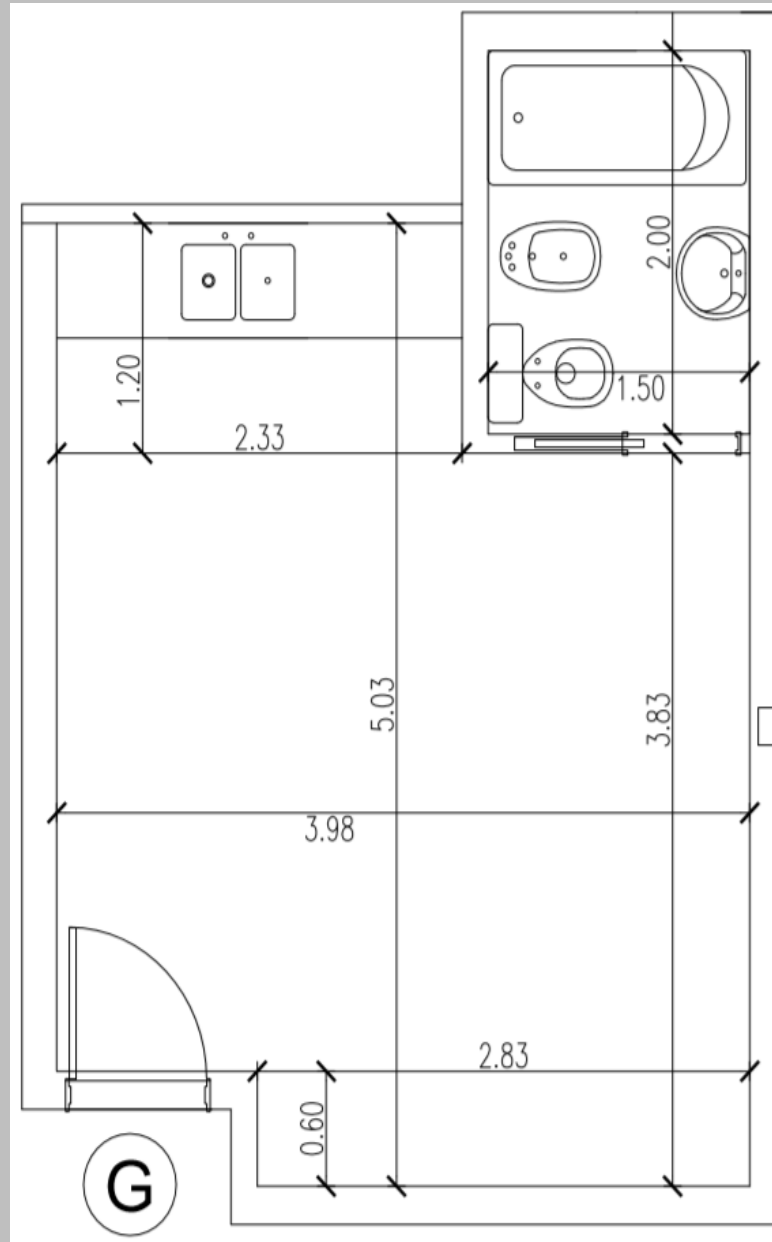

Planta Alta  
Unidad G  
Superficie Total : 24,00 m<sup>2</sup>

Ambiente Único : 21,00 m<sup>2</sup>  
Baño : 3,00 m<sup>2</sup>





1	PB A	2 AMB	libre	39	1200	46800	11700			10-7-2022	sujeto a aprobacion
2	PB B	3 AMB	vendida	50		0	0			10-8-2021	
3	PB C	3 AMB	vendida	50		0	0			10-8-2021	
4	PB D	3 AMB	vendida	50		0	0			10-8-2021	
5	PB E	3 AMB	vendida	50		0	0			10-8-2021	
6	PB F	3 AMB	vendida	54		0	0			10-8-2021	
7	PB G	MONO	libre	30	1350	40500	10125	15	2025	10-8-2021	
8	PB H	MONO	libre	27	1350	36450	9112,5	15	1822,5	10-8-2021	
9	PB I	2 AMB	libre	44	1350	59400	14850	15	2970	10-8-2021	
10	PB J	MONO	libre	25	1350	33750	8437,5	24	1054,6875	1-3-2022	
11	PB K	MONO	libre	30	1350	40500	10125	24	1265,625	1-3-2022	
12	PB L	3 AMB	libre	54	1250	67500	16875	24	2109,375	1-3-2022	
13	PB M	3 AMB	libre	70	1200	84000	21000	24	2625	1-3-2022	
14	PB N	2 AMB	libre	36	1250	45000	11250	24	1406,25	1-3-2022	
15	PB O	3 AMB	libre	70	1200	84000	21000	24	2625	1-3-2022	
16	PB P	2 AMB	libre	36	1250	45000	11250	24	1406,25	1-3-2022	
17	PB Q	2 AMB	libre	39	1250,0	48750	12187,5	24	1523,4375	10-8-2022	
18	P1 A	MONO	libre	24	1320,0	31680	7920	30	792	10-8-2022	sujeto a aprobacion
19	P1 B	3 AMB	libre	70	1200,0	84000	21000	30	2100	10-8-2022	sujeto a aprobacion
20	P1 C	2 AMB	libre	38	1250,0	47500	11875	24	1484,375	1-3-2022	
21	P1 D	2 AMB	libre	38	1250,0	47500	11875	24	1484,375	1-3-2022	
22	P1 E	2 AMB	libre	45	1220,0	54900	13725	30	1372,5	10-8-2022	sujeto a aprobacion
23	P1 F	2 AMB	libre	39	1220,0	47580	11895	30	1189,5	10-8-2022	sujeto a aprobacion
24	P1 G	MONO	libre	24	1320	31680	7920	30	792	10-8-2022	sujeto a aprobacion
	COCHERA 1		libre	12,5	440	5500	1375	20	206,25	10-8-2022	
	COCHERA 2		libre	12,5	440	5500	1375	20	206,25	10-8-2022	
	COCHERA 3		libre	12,5	440	5500	1375	20	206,25	10-8-2022	
	COCHERA 4		libre	12,5	440	5500	1375	20	206,25	10-8-2022	
	COCHERA 5		libre	12,5	440	5500	1375	20	206,25	10-8-2022	
	COCHERA 6		libre	12,5	440	5500	1375	20	206,25	10-8-2022	
	COCHERA 7		libre	12,5	440	5500	1375	20	206,25	10-8-2022	
	COCHERA 8		libre	12,5	440	5500	1375	20	206,25	10-8-2022	
	COCHERA 9		libre	12,5	440	5500	1375	20	206,25	10-8-2022	
	COCHERA 10		libre	12,5	440	5500	1375	20	206,25	10-8-2022	
	COCHERA 11		libre	12,5	440	5500	1375	20	206,25	10-8-2022	
	COCHERA 12		libre	12,5	440	5500	1375	20	206,25	10-8-2022	